

Abb. 7

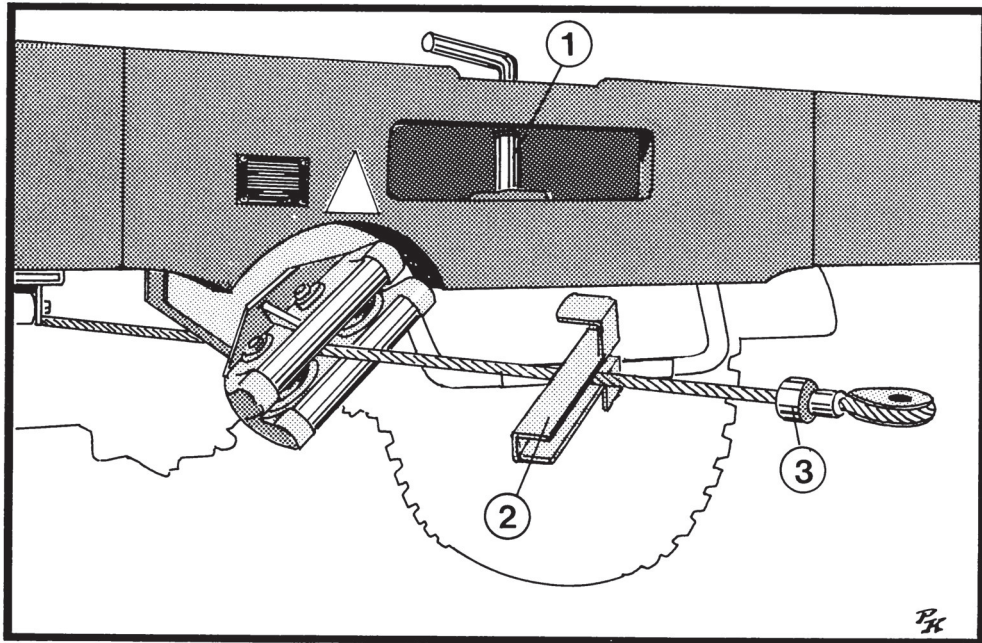

Vorbereitungen an der Propellerrolle beim Ziehen nach hinten

8. Umlenkrolle mit Windenseil der Halterung unter der hinteren Fahrzeugpritsche entnehmen, ca. 2,00 m ausziehen und auf dem Erdboden ablegen [siehe Abb. 8 (1)],
9. Bolzen am Seilführungsfenster [siehe Abb. 8 (2)] herausziehen und die so freigegebene Seilführungsrolle herausnehmen,
10. Drahtseil in das Seilführungsfenster einlegen, Seilführungsrolle wieder einsetzen und durch Bolzen sichern [siehe Abb. 8 (3)],

Abb. 8

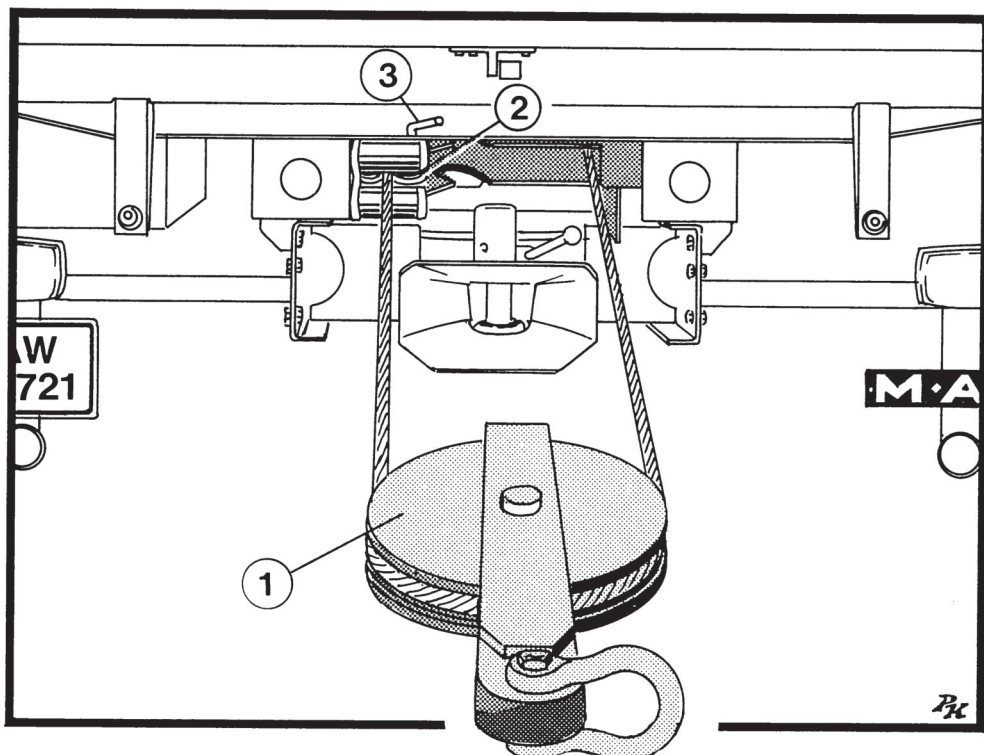

Vorbereitungen am Heck des Fahrzeuges beim Ziehen nach hinten